

Invacare®

# H720T / H720T4 Cascata

en	<b>Commode</b> User Manual
de	<b>Toilettenrollstuhl</b> Gebrauchsanweisung
fr	<b>Chaise roulante pour toilettes</b> Manuel d'utilisation
es	<b>Silla de WC</b> Manual del usuario
nl	<b>Toiletrolstoel</b> Gebruiksaanwijzing
no	<b>Toalettstol</b> Brukerveiledning
it	<b>Naktipuodžio kèdè</b> Veikimo nurodymai
lv	<b>Tualetes krēsls uz riteņiem</b> Lietošanas instrukcija
bg	<b>Стол за тоалет</b> Указание за използване
sk	<b>Toaletný vozík</b> Používateľská príručka

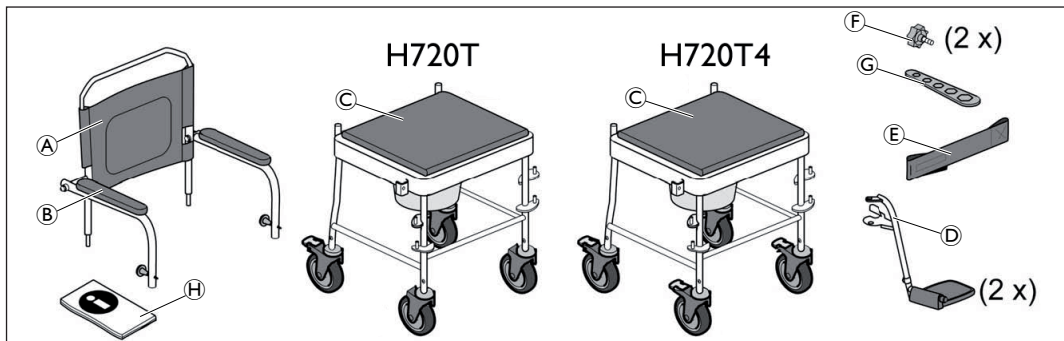

Fig. 1

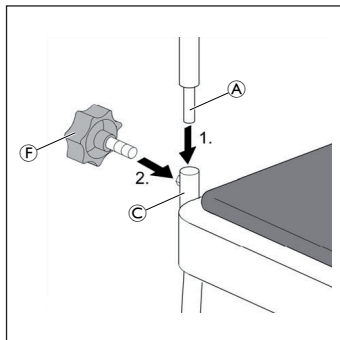

Fig. 2

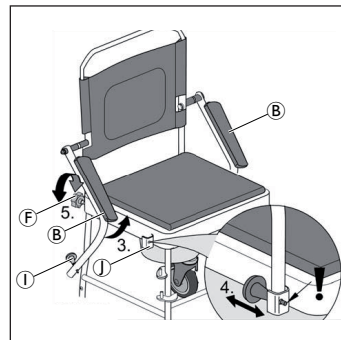

Fig. 3

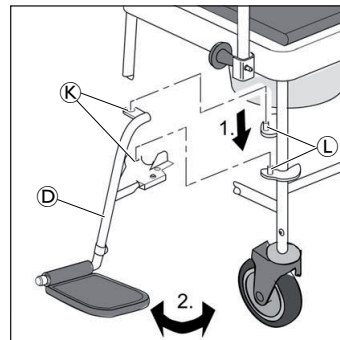

Fig. 4

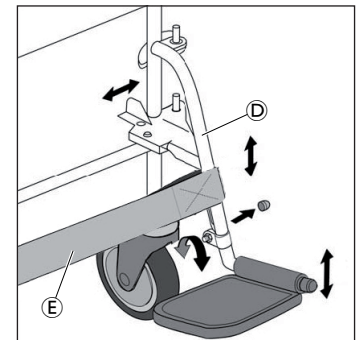

Fig. 5

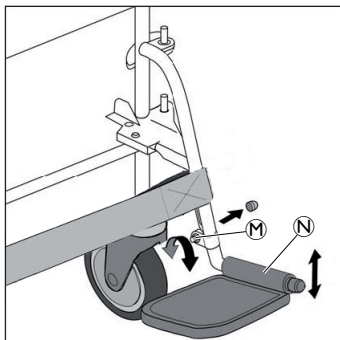
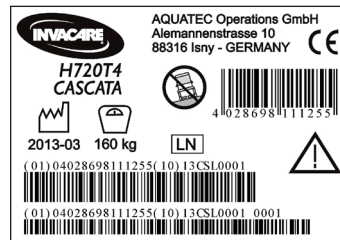
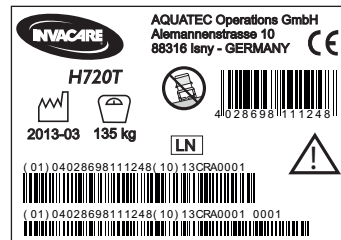

Fig. 6



This manual must be given to the user of the product. Before using the product, read this manual and safe it for future reference!



Yes, you can.

### Bestimmungsgemäße Verwendung

Der Toilettenrollstuhl ist ausschließlich als Hilfe beim Toilettengang oder beim Transfer im Innenbereich auf ebenen Flächen bestimmt. Jede weitere Verwendung ist nicht erlaubt.

Einsatztemperatur: 10 - 40 °C

### Lieferumfang (Fig. 1)

A	Rückenlehne
B	Armlehnen (2x) (vormontiert)
C	Sitzgestell mit Lenkrollen und Toilettentopfhalter mit Toilettentopf
D	Fußstütze (2x)
E	Wadenband
F	Sterngriffschraube (2x)
G	Sechskantschlüssel
H	Gebrauchsanweisung

### Produktlebensdauer

Wenn das Produkt gemäß den Sicherheitsvorschriften bestimmungsgemäß verwendet wird, beträgt die zu erwartende Produktlebensdauer drei Jahre. Die effektive Lebensdauer kann jedoch, abhängig von der Häufigkeit und Intensität des Gebrauchs, variieren.

### Sicherheit

 **WARNUNG** Absturzgefahr!  
 ▶ Nicht auf dem Produkt stehen.  
 ▶ Nicht als Aufstiegshilfe benutzen.

 **WARNUNG** Verletzungsgefahr!  
 ▶ Defektes Produkt nicht verwenden.  
 ▶ Keine eigenmächtigen Umbauten oder Veränderungen am Produkt vornehmen.

### Montage

 **VORSICHT** Klemmgefahr!  
 ▶ Produkt vorsichtig zusammenbauen.

1. Rückenlehnenrohre (A) auf beiden Seiten, von oben in das Sitzgestell (C) führen (Fig. 2).
2. Sterngriffschraube (F) mit einer Umdrehung von hinten in das Sitzgestell drehen (Fig. 2).
3. Armlehnen (B) auf beiden Seiten nach oben schwenken, bis der Federstift (1) in die Bohrung der Arretierung (1) am Sitzgestell einrastet (Fig. 3).

 **VORSICHT**  
 ▶ Darauf achten, dass der Federstift auf beiden Seiten mit einem hörbaren "Klick" einrastet.

4. Sterngriffschraube (F) komplett eindrehen (handfest) (Fig. 3).
5. Fußstützen (D) auf beiden Seiten von der Seite durch die Bohrungen (K) in die Aufnahmestifte (L) einsetzen (Fig. 4).
6. Beide Fußstützen nach vorne schwenken.
7. Wadenband (E) auf der gewünschten Höhe, vorne um die Fußstützen (D) führen und hinten auf beiden Seiten mit dem Klettband verschließen (Fig. 5).

### Höhe der Fußstützen einstellen (Fig. 6)

1. Mutter (M) lösen und den unteren Teil der Fußstütze (N) nach oben bzw. unten verschieben. Mutter wieder festziehen.

### Benutzung

 **WARNUNG** Sturzgefahr!  
 ▶ In Parkposition und beim Transfer Bremsen arretieren.  
 ▶ Nicht auf die Fußauflagen treten.

 **WICHTIG** Beschädigungsgefahr!  
 ▶ Produkt nicht zum Duschen verwenden.

 Zum sicheren Ein- bzw. Aussteigen können die Fußauflagen hochgeklappt werden.

### Reinigung und Desinfektion

Das Produkt kann mit handelsüblichen Mitteln gereinigt und desinfiziert werden.

- ▶ Produkt mittels großflächiger Wischdesinfektion aller allgemein zugänglicher Flächen desinfizieren (ggf. nach erfolgter Demontage des Produktes).

 Alle verwendeten Reinigungs- und Desinfektionsmittel müssen wirksam, untereinander kompatibel und materialschonend zu den eingesetzten Werkstoffen sein. Bitte beachten Sie bezüglich Einwirkzeit und Konzentration die Desinfektionsmittelliste des Verbands für Angewandte Hygiene e.V. ([www.vah-online.de](http://www.vah-online.de)) sowie der deutschen Vereinigung zur Bekämpfung der Viruskrankheiten e.V. ([www.dvv-ev.de](http://www.dvv-ev.de)).

- ▶ Produkt von Hand reinigen.
- ▶ Ohne Scheuermittel reinigen.
- ▶ Reinigungstemperatur max. 60 °C.

### Wartung und wiederkehrende Prüfung

Bei Einhaltung der oben aufgeführten Reinigungs- und Sicherheitshinweise ist das Produkt wartungsfrei.

 **WARNUNG**

- ▶ Produkt regelmäßig auf Beschädigungen und sichere Montage prüfen.
- ▶ Schrauben regelmäßig auf festen Sitz überprüfen und ggf. mit dem mitgelieferten Sechskantschlüssel (G) nachziehen.
- ▶ Bremsen regelmäßig auf Funktion überprüfen.

### Wiedereinsatz

Das Produkt ist für den Wiedereinsatz geeignet. Die Anzahl der Wiedereinsätze ist abhängig von der Nutzungshäufigkeit und Nutzungsweise des Produkts. Vor dem Wiedereinsatz das Produkt hygienisch aufbereiten sowie die technisch-funktionelle Sicherheit des Produkts prüfen und ggf. wiederherstellen.

### Entsorgung

Die Entsorgung und Verwertung von Altgeräten und Verpackungen muss entsprechend den gesetzlich geltenden Bestimmungen erfolgen.

### Garantie

Wir gewähren für das Produkt eine Herstellergarantie gemäß unseren Allgemeinen Geschäftsbedingungen. Garantieansprüche können ausschließlich über den jeweiligen Fachhändler geltend gemacht werden.

### Symboles figurant dans ce manuel

Dans le présent Manuel d'utilisation, les avertissements sont signalés par des pictogrammes. Ces pictogrammes sont accompagnés d'un en-tête indiquant le niveau de danger.

 **AVERTISSEMENT**  
 Indique une situation potentiellement dangereuse qui pourrait provoquer des blessures graves ou mortelles.

 **ATTENTION**  
 Indique une situation potentiellement dangereuse qui pourrait provoquer des blessures légères.

 **IMPORTANT**  
 Indique une situation potentiellement dangereuse qui pourrait provoquer des dommages matériels.

 Donne des conseils, recommandations et informations utiles pour une utilisation efficace et en toute sécurité.

 Ce produit est conforme à la Directive 93/42/CEE sur les dispositifs médicaux. La date de lancement de ce produit est indiquée dans la déclaration de conformité CE.

 Fabricant

### Utilisation conforme du dispositif

Le chaise roulante pour toilettes est conçue uniquement pour aller aux toilettes ou pour ransérer une personne à l'intérieur d'un bâtiment sur des surfaces planes. Toute autre utilisation est interdite.

Température d'utilisation: 10 - 40 °C

### Volume de livraison (Fig. 1)

Les éléments suivants sont fournis à la livraison :

A	Dossier
B	Accoudoir (2x) (prémonté)
C	Châssis de siège avec roulettes et support avec chaise percée
D	Repose-pied (2x)
E	Appui-mollet
F	Vis à tête étoilée (2x)
G	Clé Allen
H	Manuel d'utilisation

## Durée de vie

La durée de vie attendue de ce produit est de trois ans lorsqu'il est utilisé selon l'usage prévu et dans le respect des consignes de sécurité et des intervalles de maintenance stipulés dans le présent manuel. La durée de vie effective peut varier en fonction de la fréquence et de l'intensité de l'utilisation.

## Sécurité



### AVERTISSEMENT Risque de chute!

- Ne pas se tenir debout sur ce produit.
- Ne pas utiliser comme aide à la montée.



### AVERTISSEMENT Risque de blessures!

- Ne pas utiliser en cas de défaut.
- Ne procédez à aucune modification ou transformation non autorisées du produit.

## Montage



### ATTENTION Risque de pincement!

- Procéder avec précaution lors du montage.

1. Guidez le tube de dossier (A) des deux côtés, du haut vers le châssis de siège (C) (Fig. 2).
2. Tournez la vis à tête étoilée (F) d'un tour de l'arrière dans le châssis de siège (Fig. 2).
3. Relevez les accoudoirs (B) des deux côtés jusqu'à ce que la goupille élastique (1) s'enclenche dans le trou du verrouillage (1) situé sur le châssis de siège (Fig. 3).



### ATTENTION

- Veuillez faire particulièrement attention à ce que la goupille élastique s'enclenche des deux côtés avec un clic audible.

4. Vissez la vis à tête étoilée (F) entièrement (à la main) (Fig. 3).
5. Insérez par le côté les repose-pieds (D) des deux côtés, dans les orifices (K) des broches de fixation (L) (Fig. 4).
6. Rabattez les deux repose-pieds vers l'avant.
7. Déplacez l'appui-mollet (E) à la hauteur souhaitée sur l'avant des repose-pieds (D) et fixez-le des deux côtés derrière les repose-pieds à l'aide de la bande Velcro (Fig. 5).

## Réglez la hauteur des repose-pieds (Fig. 6)

1. Desserrez l'écrou (M) et déplacez la partie inférieure des repose-pieds (N) vers le haut et/ou le bas. Resserrez l'écrou.

## Utilisation



### AVERTISSEMENT Risque de chute!

- Bloquer les freins en position de stationnement et lors des transferts.
- Ne pas se tenir debout sur les palettes de repose-pied.



### IMPORTANT Risque d'endommagement!

- N'utilisez pas le produit dans une douche.



Pour monter et descendre de la chaise en toute sécurité, il est possible de relever les repose-pieds.

## Nettoyage et désinfection

Ce produit peut être nettoyé et désinfecté au moyen de produits disponibles dans le commerce.

- Il doit être désinfecté en essuyant toutes les surfaces généralement accessibles avec un désinfectant (le cas échéant, après son démontage).



Tous les désinfectants et produits de nettoyage utilisés doivent être efficaces, compatibles ensemble et protéger les surfaces qu'ils sont sensés nettoyer. Pour les durées de contact et les concentrations, consulter la liste des désinfectants fournie par la Verbund für Angewandte Hygiene e.V. (– Association pour l'application des mesures d'hygiène) ainsi que par la Deutsche Vereinigung zur Bekämpfung der Viruskrankheiten e.V. (– Association allemande pour la lutte contre les maladies virales).

- Nettoyage à la main.
- Ne pas utiliser de produits récurrents pour le nettoyage.
- Température de nettoyage max. 60 °C.

## Maintenance et inspection périodique

Si vous respectez les consignes de sécurité et de nettoyage mentionnées ci-dessus, le produit ne nécessitera aucune maintenance.



## AVERTISSEMENT

- Vérifier régulièrement le produit afin de s'assurer de l'absence de détériorations et de son bon assemblage.
- Vérifiez la bonne fixation des vis à intervalles réguliers et serrez-les si nécessaire à l'aide de la clé Allen (G) fournie.
- Vérifiez régulièrement le fonctionnement des freins.

## Réutilisation

Le produit est destiné à être réutilisé. Le nombre de réutilisations dépend de la fréquence et du mode d'utilisation du produit. Avant toute réutilisation, nettoyez et désinfectez soigneusement le produit, vérifiez les fonctions de sécurité et rétablissez sa configuration initiale, le cas échéant.

## Élimination

L'élimination et le recyclage d'appareils usés et d'emballages doivent être effectués conformément aux prescriptions légales.

## Garantie

Nous fournissons une garantie fabricant pour le produit, conformément à nos conditions générales de vente. Les réclamations au titre de la garantie ne peuvent être adressées qu'au revendeur spécialisé.

## Símbolos en este manual

En este Manual del usuario, las advertencias están indicadas con símbolos. A los símbolos de las advertencias se les añade un encabezado que indica la gravedad del peligro.



### ADVERTENCIA

Indica una situación peligrosa que, si no se evita, puede tener como consecuencia la muerte o lesiones graves.



### PRECAUCIÓN

Indica una situación peligrosa que, si no se evita, puede tener como consecuencia lesiones menos graves.



### IMPORTANTE

Indica una situación peligrosa que, si no se evita, puede tener como consecuencia daños en la propiedad.



Proporciona consejos útiles, recomendaciones e información para un uso eficiente y sin problemas.



Este producto cumple con la Directiva 93/42/CEE en lo concerniente a dispositivos médicos. La fecha de lanzamiento de este producto figura en la declaración de conformidad CE.



Fabricante

## Uso previsto

La silla de WC se ha diseñado exclusivamente como ayuda para utilizar el inodoro o para trasladar a los pacientes en interiores en superficies planas. Se prohíbe cualquier otro uso.

Temperatura de funcionamiento: 10 - 40 °C

## Volumen de entrega (Fig. 1)

Los siguientes componentes se incluyen con la entrega:

(A)	Respaldo
(B)	Reposabrazos (2x) (premontados)
(C)	Chasis del asiento con ruedas giratorias y soporte para orinal, orinal incluido
(D)	Reposapiés (2x)
(E)	Correa para la pantorrilla
(F)	Tornillo con cabeza de estrella (2x)
(G)	Llave
(H)	Manual del usuario

## Vida útil

La vida útil prevista para este producto es de tres años, siempre y cuando se utilice de conformidad con las instrucciones de seguridad y se respeten los intervalos de mantenimiento y el uso previsto, tal y como se indica en el presente manual. La vida útil real puede variar en función de la frecuencia y la intensidad del uso.

## Technical Data

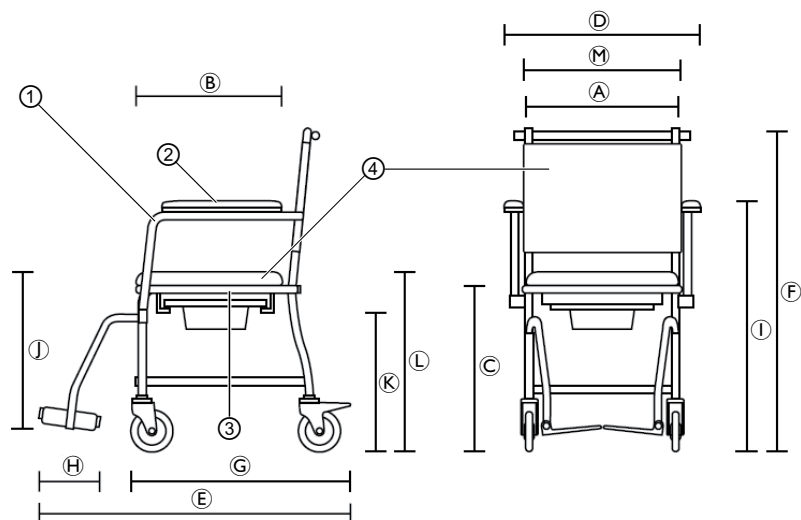

	<b>H720T</b>	<b>H720T4</b>
<b>Order number</b>	1525770	1525771
<b>Dimensions</b>		
(A)	450 mm	
(B)	450 mm	
(C)	480 mm	
(D)	575 mm	
(E)	810 mm	
(F)	945 mm	
(G)	545 mm	
(H)	155 mm	
(I)	755 mm	
(J)	345 – 460 mm	
(K)	420 mm	
(L)	525 mm	
(M)	470 mm	
Width, cut out in seat plate	220 mm	
Depth, cut out in seat plate	260 mm	
Ø Castors	5" (127 mm)	
<b>More information</b>		
Weight	14.0 kg	
Maximum user weight	135 kg	160 kg
Colour	Black - Anthracite	
<b>Materials</b>		
①	Steel, powder coated	
②	PP	
③	ABS	
④	PVC	

## Invacare® Distributors:

### Belgium & Luxembourg:

Invacare nv, Autobaan 22,  
B-8210 Loppem  
Tel: (32) (0)50 83 10 10  
Fax: (32) (0)50 83 10 11  
belgium@invacare.com / www.invacare.be

### Deutschland:

Invacare GmbH, Alemannenstrasse 10,  
D-88316 Isny  
Tel: (49) (0)75 62 7 00 0  
Fax: (49) (0)75 62 7 00 66  
kontakt@invacare.com / www.invacare.de

### Österreich:

Invacare Austria GmbH, Herzog Odilostrasse 101,  
A-5310 Mondsee  
Tel: (43) 6232 5535 0  
Fax: (43) 6232 5535 4  
info-austria@invacare.com / www.invacare.at

### Schweiz:

Invacare AG, Benkenstrasse 260,  
CH-4108 Witterswil  
Tel: (41) (0)61 487 70 80  
Fax: (41) (0)61 487 70 81  
switzerland@invacare.com / www.invacare.ch

### Nederland:

Invacare BV, Celsiusstraat 46,  
NL-6716 BZ Ede  
Tel: (31) (0)318 695 757  
Fax: (31) (0)318 695 758  
nederland@invacare.com / www.invacare.nl

### Ireland:

Invacare Ireland Ltd,  
Unit 5 Seatown Business Campus, Seatown Road,  
Swords, County Dublin - Ireland  
Tel: (353) 1 810 7084  
Fax: (353) 1 810 7085  
ireland@invacare.com / www.invacare.ie

### United Kingdom:

Invacare Limited, Pencoed Technology Park,  
Pencoed, Bridgend CF35 5AQ  
Tel: (44) (0)1656 776200  
Fax: (44) (0)1656 776201  
UK@invacare.com / www.invacare.co.uk

### España:

Invacare SA, c/Areny s/n, Poligon Industrial de Celrà,  
E-17460 Celrà (Girona)  
Tel: (34) (0)972 49 32 00  
Fax: (34) (0)972 49 32 20  
contactsp@invacare.com / www.invacare.es

### France:

Invacare Poirier SAS, Route de St Roch,  
F-37230 Fondettes  
Tel: (33) (0)2 47 62 64 66  
Fax: (33) (0)2 47 42 12 24  
contactfr@invacare.com / www.invacare.fr

### Norge:

Invacare AS, Grensvesvingen 9, Postboks 6230,  
Etterstad, N-0603 Oslo  
Tel: (47) (0)22 57 95 00  
Fax: (47) (0)22 57 95 01  
norway@invacare.com / www.invacare.no  
island@invacare.com

### Eastern Europe, Middle East, Russia & CIS:

European Distributor Organisation:  
Invacare, Kleiststraße 49  
D-32457 Porta Westfalica  
Tel: (49) (0)57 31 754 540  
Fax: (49) (0)57 31 754 541  
edo@invacare.com / www.invacare.eu.com



Aquatec Operations GmbH  
Alemannenstraße 10, D-88316 Isny  
Tel: (49) (0)75 62 7 00 0  
Fax: (49) (0)75 62 7 00 66  
kontakt@invacare.com / www.invacare.de

